



мастер-класса
**«Лаборатория 3D-моделирования,
конструирования, прототипирования и
исследования»**

муниципального бюджетного общеобразовательного учреждения «Алтайская
средняя общеобразовательная школа №2»
имени Почётного гражданина Алтайского края И.А. Яркина
с.Алтайского Алтайского района

Авторы и ведущие мастер-класса:
Н.Н.Тимашёва, учитель информатики и ИКТ;
Консультанты:
Злобин А..(10 класс), Кузьмин С.(10 класс),
Шипицин А.(8 класс)



Краевое государственное бюджетное
учреждение дополнительного образования
«Краевой центр информационно-
технической работы»



Муниципальное бюджетное общеобразовательное
учреждение «Алтайская средняя
общеобразовательная школа №2» имени
Почётного гражданина Алтайского края
И.А.Яркина



Экспериментальная площадка модульной школы для обучающихся края «Юный техник» Направление «Цифровое прототипирование»





Краевое государственное бюджетное учреждение дополнительного образования «Краевой центр информационно-технической работы»



Муниципальное бюджетное общеобразовательное учреждение «Алтайская средняя общеобразовательная школа №2» имени Почётного гражданина Алтайского края И.А.Яркина



Экспериментальная площадка модульной школы для обучающихся края «Юный техник» Направление «Цифровое прототипирование»



Основные риски:

- ✓ Недостаточная мотивация части педагогов на саморазвитие, на достижение успеха.
- ✓ Недостаточная компетенция исполнителей проекта в решении конкретных вопросов
- ✓ Большая загруженность педагогов.
- ✓ Формальное внедрение инновационного педагогического опыта. Риск имитации инновационной деятельности.
- ✓ Недостаточное финансирование проекта.



мастер-класса
**«Лаборатория 3D-моделирования,
конструирования, прототипирования и
исследования»**

муниципального бюджетного общеобразовательного учреждения «Алтайская
средняя общеобразовательная школа №2»
имени Почётного гражданина Алтайского края И.А. Яркина
с.Алтайского Алтайского района

Авторы и ведущие мастер-класса:
Н.Н.Тимашёва, учитель информатики и ИКТ;
Консультанты:
Злобин А..(10 класс), Кузьмин С.(10 класс),
Шипицин А.(8 класс)



**Цель мастер-класса:
познакомиться с современными технологиями 3D
моделирования, сканирования и печати.**

Хочу получить ответы на вопросы по развитию 3D-моделирования и исследования в своей профессиональной деятельности

Хочу научиться использовать 3D-моделирование во внеурочной деятельности

Хочу общаться с коллегами по проблеме мастер-класса



Хочу найти «классную» идею для своего самообразования

Чего я хочу достичь на мастер-классе:



**Шипицин Антон,
8 класс
(консультант по
техническому
конструированию в
ПО КОМПАС-3D).
Победитель краевого
конкурса ИКТО-2016,
краевой олимпиады
по цифровому
прототипированию**



**Злобин Алексей,
10 класс
(консультант по
3D-сканированию).
Призер
всероссийского
форума научной
молодежи «Шаг в
будущее», XIX
международного
конкурса научно –
технических работ
школьников «Старт в
науку»**

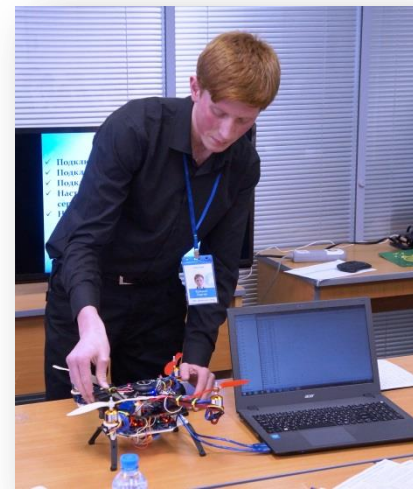

**Кузьмин Сергей,
10 класс
(консультант по
3D-печати).
Призер XIX
международного
конкурса научно –
технических работ
школьников «Старт в
науку». Победитель
краевого конкурса по
цифровому
прототипированию
«Проект года»**

Проекты обучающихся

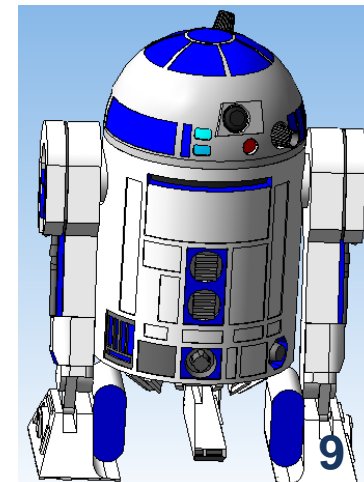
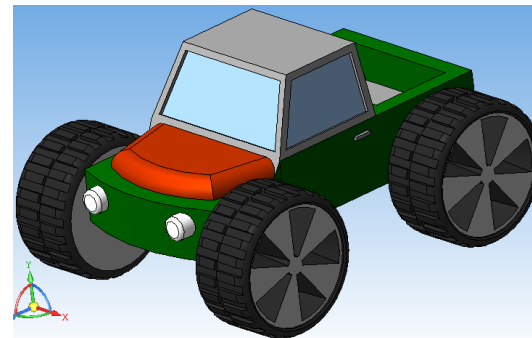
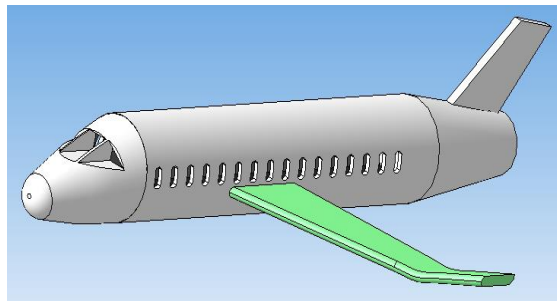
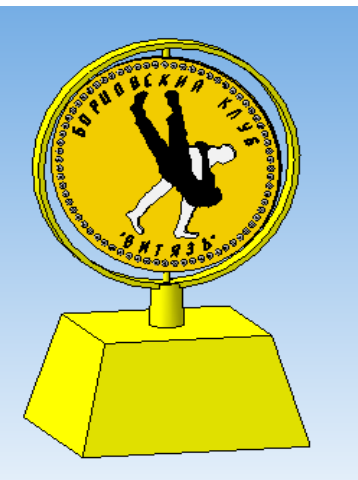
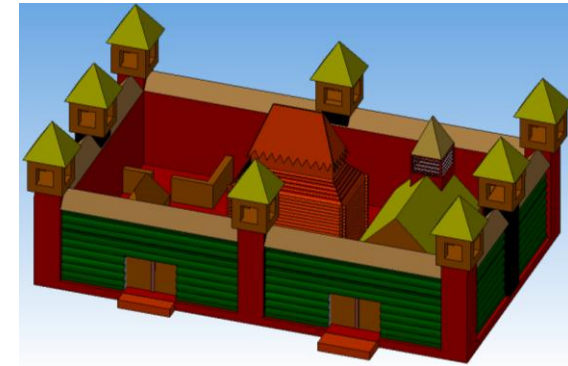
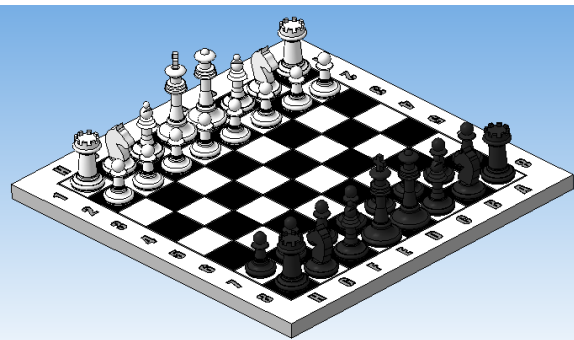
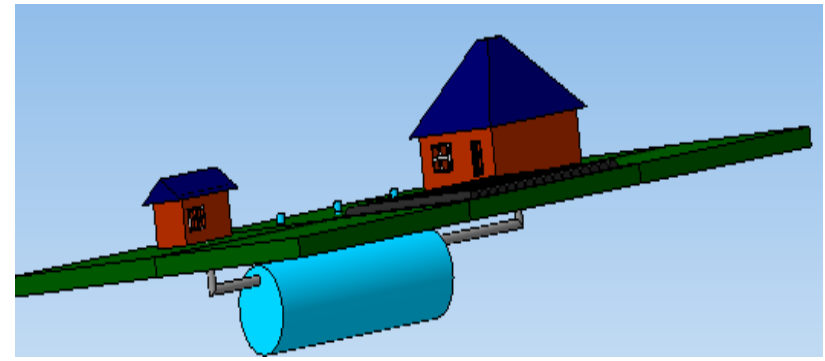
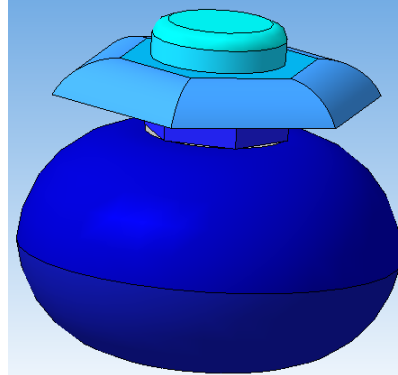
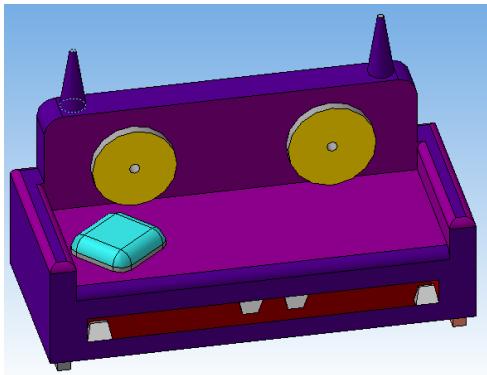



WANHAO Duplicator i3
DESKTOP 3D PRINTER



Этапы реализации проекта: разработка и создание прототипа модели автомобиля для дрифта

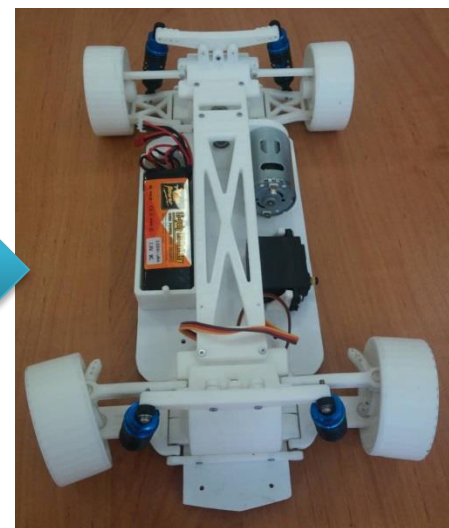
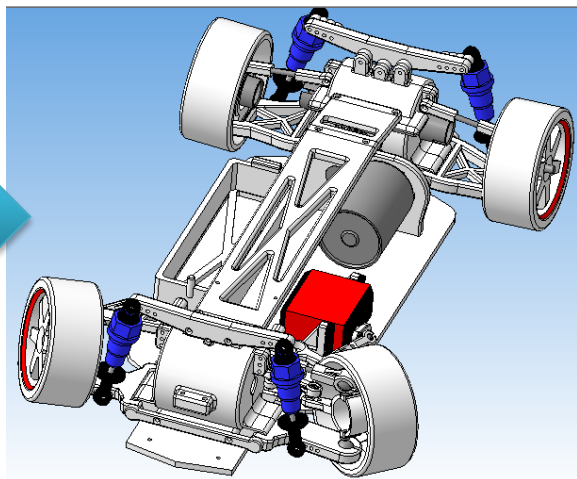
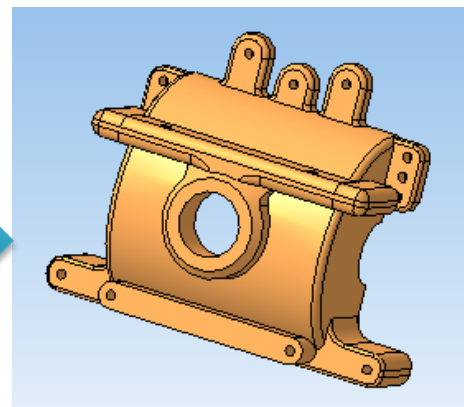
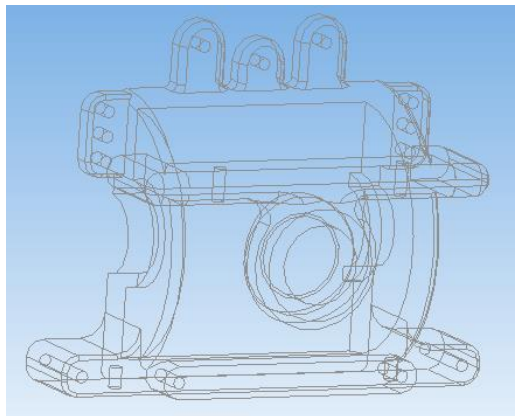

Техническое конструирование в ПО КОМПАС-3D

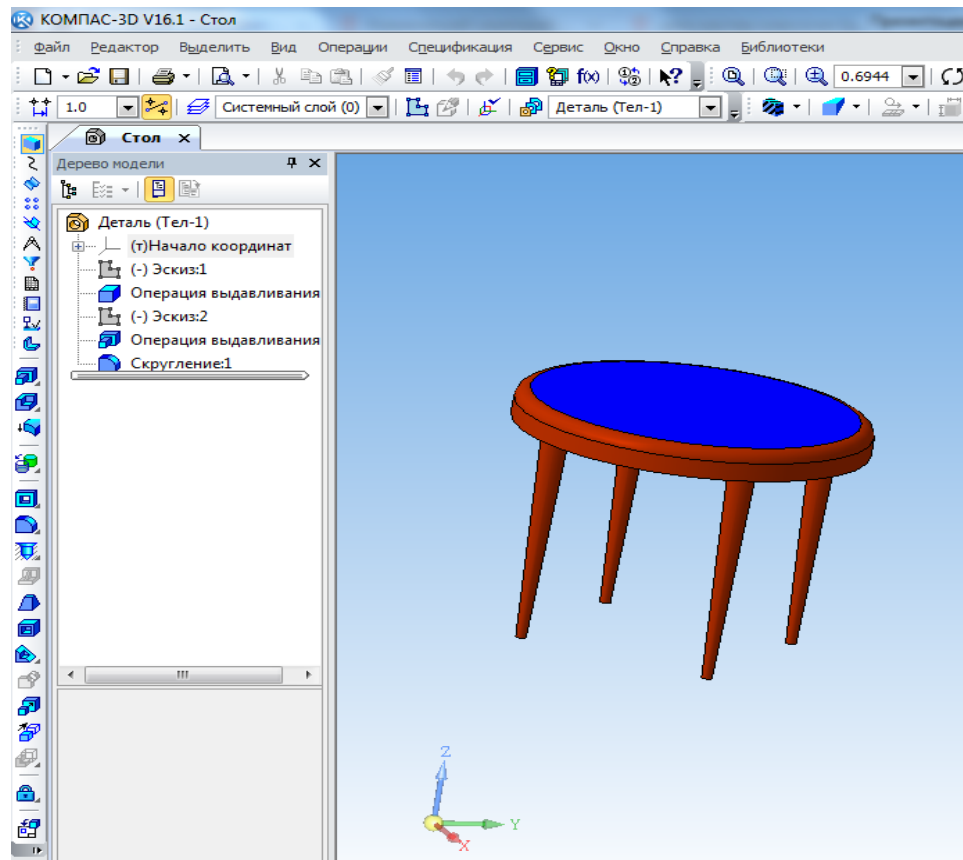

ПО КОМПАС-3D, являющаяся отечественной разработкой, предназначена для создания «трехмерных» параметрических моделей, как отдельных деталей, так и сборочных единиц





Рефлексивное задание «Я сегодня ... Я завтра ...»

Я сегодня...	Варианты ответа	Варианты ответа	Я завтра....	Варианты ответа	Варианты ответа
	Открыл			Смогу	
	Узнал			Создам	
	Понял			Освою	
	Увидел			Определяю	
	Научился			Займусь	
	Смог			Исследую	

Добро пожаловать!

«ШКОЛА ТВОРЧЕСТВА – ШКОЛА УСПЕХА»



Муниципальное бюджетное общеобразовательное учреждение
«Алтайская средняя общеобразовательная школа №2»
имени Почётного гражданина Алтайского края И.А.Яркина

Объявление

[Анкета для обеспечения
возможности выражения
мнения получателей
образовательных услуг о
качестве их оказания](#)

Меню сайта

- ➔ [Форум](#)
- ➔ [Страница директора школы](#)
- ➔ [Главная](#)
- ➔ [Информация о школе](#)
 - ➔ [Профсоюзный комитет](#)
 - ➔ [Наш коллектив](#)
- ➔ [Новости](#)
- ➔ [Обратная связь](#)
- ➔ [Гостевая книга](#)

для первоклассника

- ➔ [Запись в первый класс](#)

 [Официальный сайт
органов власти](#)

Вы здесь: [Home](#) » Экспериментальная площадка "Юный техник"

Экспериментальная площадка модульной школы для обучающихся края "Юный техник"

Создано 10.11.2016 06:31
Обновлено 23.03.2017 06:47
Автор: Administrator
Просмотров: 461

Руководитель проекта: Наталья Николаевна Тимашёва
тел. 89619813287
e-mail: timashova85@mail.ru

Новости проекта:



Обращение

*Уважаемые посетители!
Рада приветствовать Вас
на информационном портале
школы №2 Алтайского района!*



*Бауэр Татьяна Владимировна
Директор школы
Почетный работник общего
образования Российской
Федерации*

случайное фото

